

L'eau, c'est notre métier.

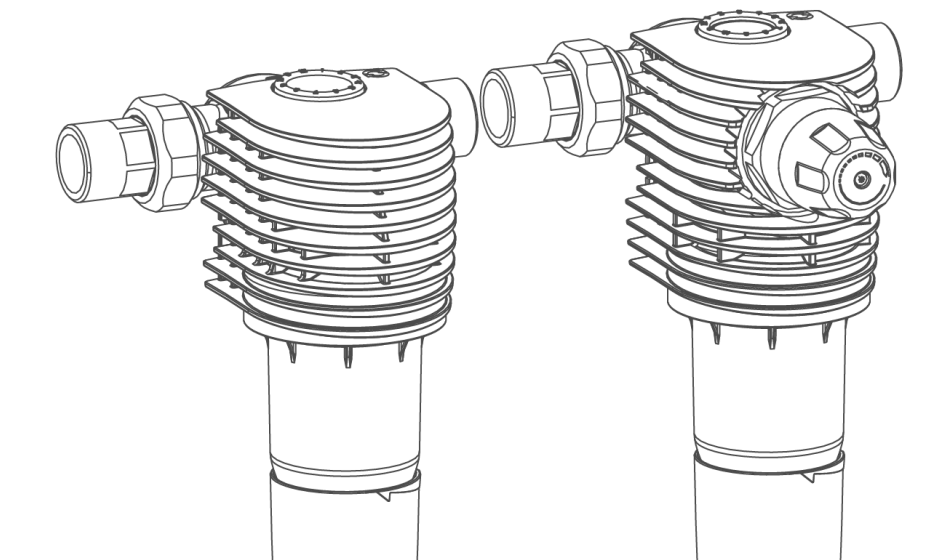

Filtre à rétrolavage |
BOXER RX/RDX $\frac{3}{4}$ ", 1", 1 $\frac{1}{4}$ "

Notice d'utilisation

grünbeck

Contact central
Germany

Vente

 +49 (0)9074 41-0

Service après-vente

 +49 (0)9074 41-333
service@gruenbeck.de

Disponibilité

Du lundi au jeudi
7h00 - 18h00

Vendredi

7h00 - 16h00

Sous réserve de modifications techniques.
© by Grünbeck AG

Notice d'utilisation originale

Version : février 2025

Réf. : TD3-AR004_de_065

Table des matières

1	Introduction	5	6	Mise en service	25
1.1	Validité de la Notice d'utilisation	5	6.1	Contrôle du produit	25
1.2	Identification du produit.....	6	6.2	Réglage de l'affichage du mois	26
1.3	Symboles utilisés	7	6.3	Réglage du réducteur de pression (BOXER KDX).....	27
1.4	Représentation des avertissements.....	7	6.4	Remise du produit à l'exploitant	28
1.5	Exigences concernant le personnel.....	8			
2	Sécurité.....	10	7	Fonctionnement/utilisation	29
2.1	Mesures de sécurité	10	7.1	Installation de l'application Grünbeck myProduct	29
2.2	Consignes de sécurité spécifiques au produit.....	11			
2.3	Comportement en cas d'urgence...	11	8	Entretien	30
3	Description du produit	12	8.1	Nettoyage	30
3.1	Utilisation conforme	12	8.2	Intervalles	31
3.2	Composants du produit.....	13	8.3	Inspection	32
3.3	Description du fonctionnement	14	8.4	Maintenance	33
3.4	Accessoires	15	8.5	Pièces de rechange	37
			8.6	Pièces d'usure	37
4	Transport et stockage	16	9	Défaut.....	40
4.1	Transport	16	9.1	Observations	40
4.2	Stockage.....	16	10	Mise hors service.....	42
5	Installation	17	10.1	Mise à l'arrêt temporaire	42
5.1	Exigences à remplir par le lieu d'installation	19	11	Démontage et mise au rebut.....	43
5.2	Contrôle du contenu de la livraison.....	20	11.1	Démontage	43
5.3	Installation sanitaire	21	11.2	Mise au rebut.....	44

12 Caractéristiques techniques 45

12.1 BOXER RX 45

12.2 Courbes de perte de pression
BOXER RX 46

12.3 BOXER RDX 47

13 Manuel de service 49

13.1 Protocole de mise en service 49

13.2 Maintenance 50

1 Introduction

Cette Notice d'utilisation s'adresse à l'exploitant, à l'opérateur et aux personnels qualifiés en vue de leur permettre une manipulation du produit sûre et efficiente. Cette Notice d'utilisation fait partie intégrante du produit.

- Avant d'utiliser le produit, lire attentivement cette Notice d'utilisation ainsi que les Notices d'utilisation des composants contenues dans cette Notice.
- Respecter toutes les consignes de sécurité et instructions opératoires.
- Conserver cette Notice d'utilisation ainsi que tous les autres documents conjointement applicables afin qu'ils soient disponibles en cas de besoin.

Les illustrations contenues dans cette Notice d'utilisation servent à la compréhension fondamentale et peuvent présenter des différences avec le modèle réel.

1.1 Validité de la Notice d'utilisation

Cette Notice d'utilisation est valable pour Produits suivants :

- Filtre à rétrolavage BOXER RX/RDX ¾" (DN 20)
- Filtre à rétrolavage BOXER RX/RDX 1" (DN 25)
- Filtre à rétrolavage BOXER RX/RDX 1¼" (DN 32)

1.2 Identification du produit

La désignation du produit et le numéro de référence sur la plaque signalétique vous permettent d'identifier votre produit.

- Vérifier si les produits mentionnés au chapitre 1.1 correspondent à votre produit.







La plaque signalétique se trouve sur la tête de filtre.



Désignation	
1	Diamètre nominal de raccordement
2	Débit
3	Pression nominale
4	Température de l'eau
5	Finesse du filtre
6	Marque de contrôle DVGW

Désignation	
7	Respecter la notice d'utilisation
8	Code Data Matrix
9	N° de série
10	Réf.
11	Code QR
12	Désignation du produit

1.3 Symboles utilisés

Symbole	Signification
	Danger et risque
	Information ou condition importante
	Information utile ou conseil pratique
	Documentation écrite requise
	Référence à des documents plus détaillés
	Tâches devant être exécutées uniquement par des personnels qualifiés
	Tâches devant être exécutées uniquement par le service après-vente

1.4 Représentation des avertissements

Cette Notice d'utilisation contient des consignes que vous devez respecter pour votre sécurité personnelle. Ces consignes sont accompagnées d'un signal d'avertissement et se présentent comme suit :





TERME D'AVERTISSEMENT

Nature et source du danger

- Conséquences possibles
- ▶ Mesures de prévention

Les termes d'avertissement suivants définis selon le degré de dangerosité peuvent être utilisés dans le présent document :

Signal d'avertissement et terme d'avertissement	Conséquences en cas de non-respect des consignes	
 DANGER		Mort ou graves blessures
 AVERTISSEMENT	Dommmages physiques	Mort ou graves blessures possibles
 ATTENTION		Possibilité de blessures de gravité moyenne ou de blessures légères
REMARQUE	Dommmages matériels	Endommagement possible de composants, du produit et/ou de son fonctionnement ou d'un bien matériel dans son environnement

1.5 Exigences concernant le personnel

Au cours des différentes phases de vie du produit, différentes personnes sont amenées à effectuer différentes tâches sur le produit. Ces travaux exigent des qualifications différentes.

1.5.1 Qualification du personnel

Personnel	Conditions requises
Opérateur	<ul style="list-style-type: none"> • Pas de connaissances techniques particulières • Connaissance des tâches attribuées • Connaissance des dangers possibles en cas de comportement non conforme • Connaissances des dispositifs de sécurité et mesures de protection requis • Connaissances des risques résiduels
Exploitant	<ul style="list-style-type: none"> • Connaissances techniques spécifiques au produit • Connaissances des dispositions légales concernant la prévention des accidents et la sécurité au travail

Personnel	Conditions requises
Personnel qualifié <ul style="list-style-type: none"> • Électrotechnique • Technique sanitaire (SHK) • Transport 	<ul style="list-style-type: none"> • Formation technique • Connaissances des normes et prescriptions applicables • Connaissances relatives à la détection et à l'évitement de risques potentiels • Connaissances des dispositions légales concernant la prévention des accidents
Service après-vente (SAV de l'usine/SAV contractuel)	<ul style="list-style-type: none"> • Connaissances techniques approfondies spécifiques au produit • Formation dispensée par la société Grünbeck

1.5.2 Autorisations du personnel

Le tableau suivant décrit quelles tâches doivent être exécutées par qui.

	Opérateur	Exploitant	Personnel qualifié	Service après vente
Transport et stockage		X	X	X
Installation et montage			X	X
Mise en service			X	X
Fonctionnement et utilisation	X	X	X	X
Nettoyage	X	X	X	X
Inspection	X	X	X	X
Maintenance		X	X	X
	Tous les six mois			
	Tous les ans		X	X
Élimination des dysfonctionnements		X	X	X
Entretien			X	X
Mise hors service et remise en service			X	X
Démontage et mise au rebut			X	X

2 Sécurité

2.1 Mesures de sécurité

- Mettre l'installation en service uniquement après que tous les composants ont été correctement montés.
- Respecter les prescriptions locales applicables en matière de protection de l'eau potable, de prévention des accidents et de sécurité au travail.
- Ne procéder à aucune modification, transformation ou extension sur le produit. Pour la maintenance et les réparations, utiliser uniquement des pièces de rechange d'origine.
- Garder les locaux fermés pour en interdire l'accès non autorisé de manière à protéger de risques résiduels des personnes vulnérables ou non instruites.
- Respecter les intervalles de maintenance (voir chapitre 8.2). Un non-respect peut avoir pour conséquence une contamination microbiologique de votre installation d'eau potable.

2.1.1 Dangers du fait de la pression

- Certains composants peuvent se trouver sous pression. Il existe un danger de blessures et de dommages matériels du fait d'un écoulement d'eau ou de mouvements imprévus de composants de l'installation. Vérifier régulièrement l'étanchéité des conduites sous pression et du produit.
- Avant tous travaux de maintenance et de réparation, s'assurer que tous les composants concernés sont sans pression.

2.1.2 Groupe de personnes vulnérables

- Les enfants ne sont pas autorisés à jouer avec le produit.
- Ce produit n'est pas destiné à être utilisé par des personnes (enfants compris) à capacités limitées, possédant une expérience ou des connaissances insuffisantes. Sauf dans la mesure où elles sont sous surveillance, ont été instruites de l'utilisation du produit en toute sécurité et comprennent les dangers en découlant.
- Les opérations de nettoyage et de maintenance ne peuvent pas être effectuées par des enfants.

2.2 Consignes de sécurité spécifiques au produit



AVERTISSEMENT

Encrassement excessif au niveau de l'élément filtrant

- Danger pour la santé en raison de la pollution de l'eau potable.
- ▶ Respectez les intervalles et les recommandations d'inspection et de maintenance de l'élément de filtre.

2.3 Comportement en cas d'urgence

2.3.1 En cas de fuite d'eau

1. Fermer les vannes d'arrêt pour le débit d'eau en amont et en aval du produit.
2. Localiser la fuite.
3. Éliminer la cause de la fuite d'eau.

3 Description du produit

3.1 Utilisation conforme

- Les filtres à rétrolavage BOXER RX et BOXER RDX sont conçus pour filtrer l'eau potable.
- Le filtre à rétrolavage BOXER RDX à réducteur de pression sert au réglage de la pression aval côté prélèvement et au respect de la pression de service max. admise selon DIN EN 806-2. Le rétrolavage et le réglage de la pression aval côté prélèvement fonctionne seulement en cas d'utilisation dans la plage de pression.
- Les filtres peuvent être utilisés dans la plage de pression et comme dans la plage de dépression.
- Les filtres sont conçus conformément aux consignes des normes DIN EN 13443-1 et DIN 19628, et sont destinés au montage dans une installation d'eau potable selon DIN EN 806-2 (montage directement en aval du compteur d'eau).
- Ils protègent les conduites d'eau et les éléments aquifères du système raccordés à celles-ci contre les dysfonctionnements et les dommages par corrosion dus aux impuretés en suspension (particules), telles que par ex. rouille, sable, etc.

3.1.1 Utilisation incorrecte prévisible

- Les filtres ne peuvent pas être utilisés pour les eaux de circuit traitées avec des produits chimiques.
- Les filtres ne conviennent ni pour les huiles, les graisses, les solvants, les savons et autres matières lubrifiantes ni pour la séparation des substances solubles dans l'eau.

3.2 Composants du produit

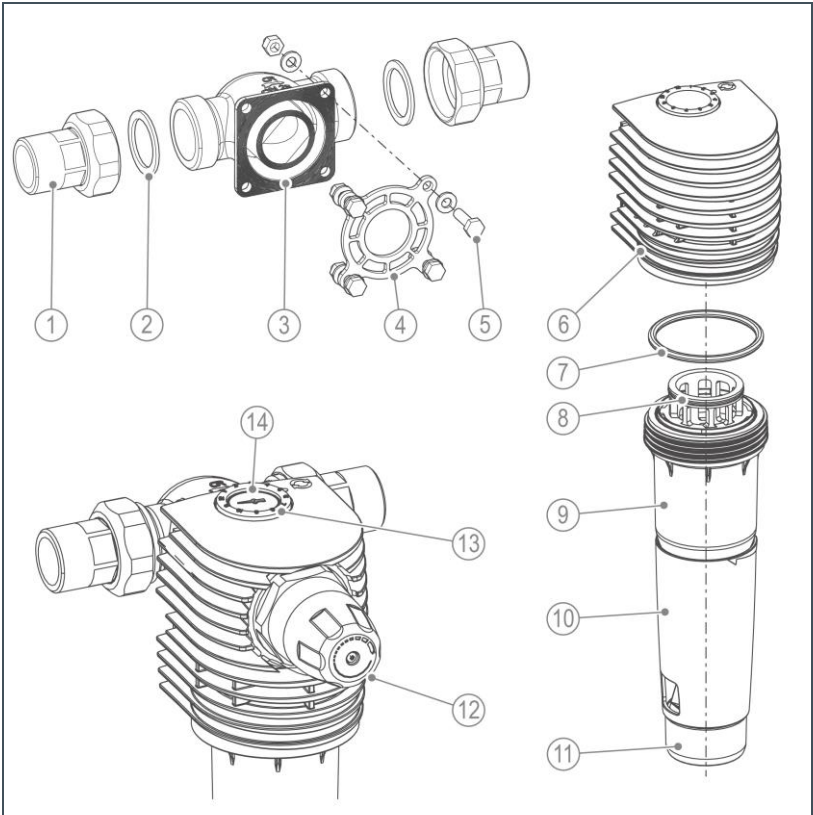

Désignation

- | | |
|---|-----------------------------------|
| 1 | Raccord vissé pour compteur d'eau |
| 2 | Joint |
| 3 | Bride de raccordement |
| 4 | Joint de bride |
| 5 | Jeu de raccords vissés |
| 6 | Tête du filtre |
| 7 | Joint torique cloche de filtre |

Désignation

- | | |
|----|------------------------------------|
| 8 | Élément filtrant |
| 9 | Cloche de filtre |
| 10 | Volant de rétrolavage |
| 11 | Raccord à la canalisation |
| 12 | Cartouche du réducteur de pression |
| 13 | Disque de maintenance |
| 14 | Manomètre |

3.3 Description du fonctionnement

L'eau potable non filtrée arrive dans le filtre côté entrée et circule de l'extérieur vers l'intérieur dans l'élément filtrant jusqu'à la sortie d'eau pure. Durant ce processus, les particules étrangères de taille > 100 µm sont retenues.

Selon leur taille et leur poids, les particules solides restent prisonnières dans l'élément filtrant ou tombent directement dans le bol du filtre.

La canalisation est ouverte et un rétrolavage déclenché en tournant le volant de rétrolavage jusqu'en butée. L'eau coule à travers le pré-filtre vers l'élément filtrant qu'il traverse dans le sens inverse à la filtration normale. Les particules adhérant à l'élément filtrant sont détachées et évacuées vers la canalisation.

En outre, avec le filtre à rétrolavage BOXER RDX, le réducteur de pression à débit optimisé, conçu en conformité avec la norme DIN EN 1567, permet de régler la pression aval côté prélèvement sur 1 à 6 bars (réglage usine 4 bars).

3.4 Accessoires

Il est possible de post-équiper votre produit avec des accessoires. L'agent commercial responsable de votre région et le siège de la société Grünbeck se tiennent à votre disposition pour toute information complémentaire.

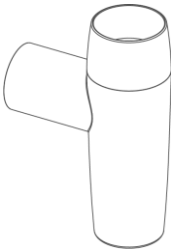
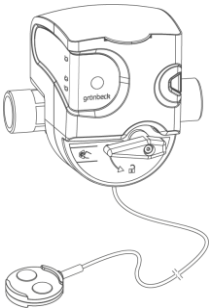
Figure	Produit	Réf.
	Raccordement à la canalisation DN 50	188 875
<p>Pour le montage conforme selon DIN EN 1717 avec siphon intégré pour déversement de l'eau de rétro-lavage vers la canalisation.</p>		
	Dispositif de sécurité protectliQ :A20	126 400
<p>Appareil dédié à la protection contre les dégâts des eaux pour les maisons individuelles et jumelées. Autres dimensions sur demande.</p>		

4 Transport et stockage

4.1 Transport

- ▶ Transportez le produit uniquement dans son emballage d'origine.

4.2 Stockage

- ▶ Stocker le produit à l'abri des influences suivantes :
 - L'humidité
 - Les intempéries comme le vent, la pluie, la neige, etc.
 - Le gel, l'exposition directe aux rayons du soleil, les fortes chaleurs
 - Les produits chimiques, les colorants, les solvants et leurs vapeurs

5 Installation



L'installation du produit constitue une intervention importante dans l'installation d'eau potable et doit être effectuée uniquement par un personnel qualifié.

Le produit est monté conformément aux normes DIN EN 806-2 et DIN EN 1717 dans la conduite d'eau froide en aval du compteur d'eau et en amont des conduites de distribution ou des appareils à protéger.

Exemple de montage dans une conduite horizontale

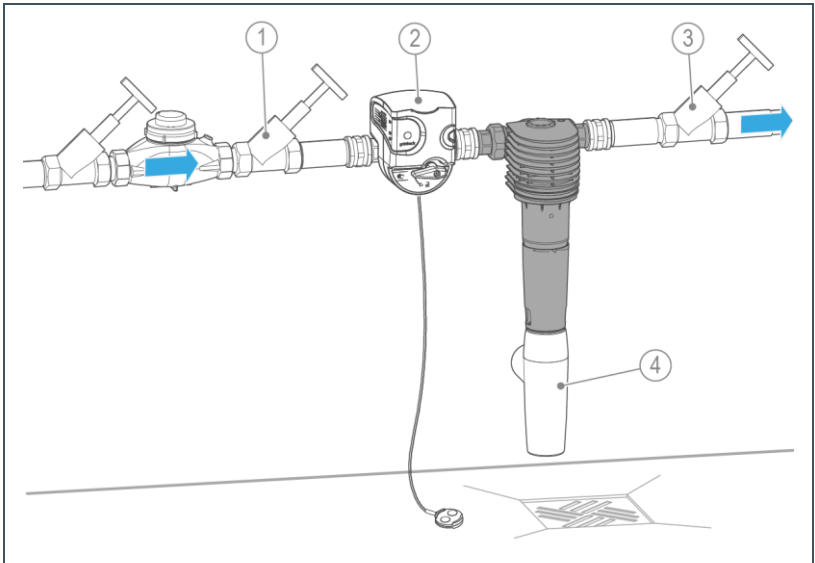

Désignation	
1	Vanne d'arrêt entrée
2	Dispositif de sécurité protectIQ
3	Vanne d'arrêt sortie

Désignation	
4	Raccordement à la canalisation DN 50 selon DIN EN 1717 (option)

Exemple de montage dans une conduite verticale

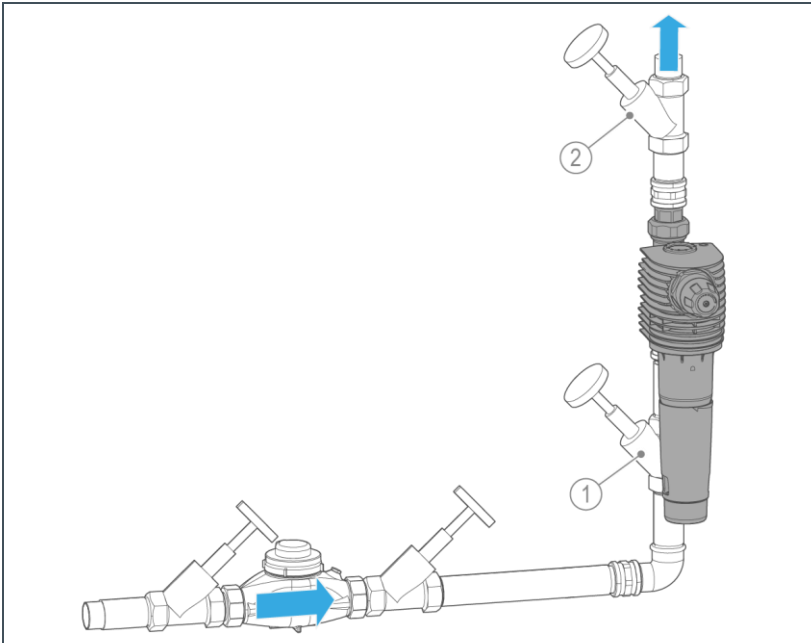

Désignation

1 Vanne d'arrêt entrée

Désignation

2 Vanne d'arrêt sortie

5.1 Exigences à remplir par le lieu d'installation

- Le lieu d'installation doit être à l'abri du gel et garantir la protection du filtre contre les produits chimiques, les colorants, les solvants et leurs vapeurs ainsi que l'exposition directe aux rayons du soleil.
- Le lieu d'installation doit être éloigné des sources de chaleur (par ex. machines à laver, chaudières et conduites d'eau chaude).
- Le local d'installation doit être équipé d'un siphon. Si tel n'est pas le cas, un dispositif de sécurité contre les dégâts des eaux adéquat doit être installé.
- Le lieu d'installation doit être suffisamment éclairé, aéré et ventilé.
- Le lieu d'installation doit être aisément accessible pour les travaux de maintenance.

5.2 Contrôle du contenu de la livraison

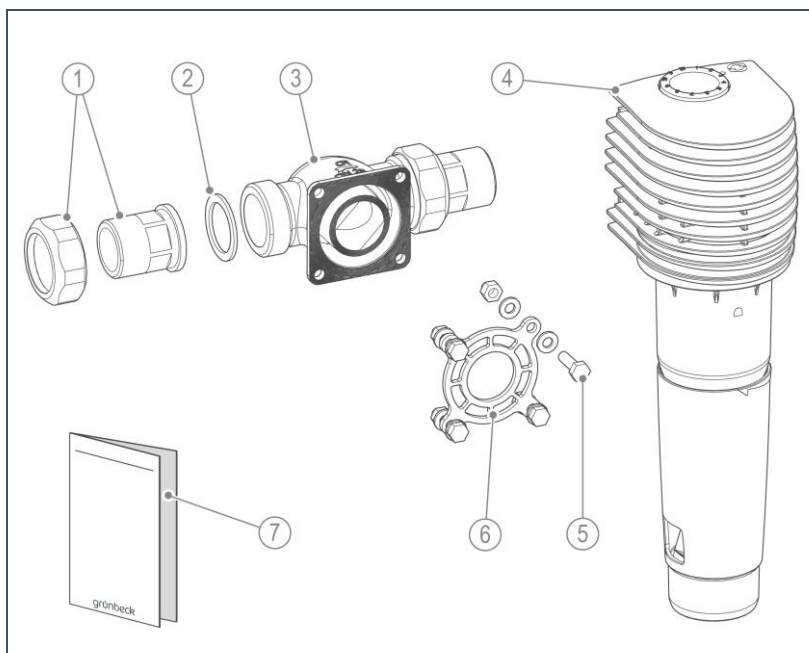

Désignation

- 1 Raccord vissé pour compteur d'eau
- 2 Joint
- 3 Bride de raccordement
- 4 Filtres à rétrolavage BOXER RX ou BOXER RDX

Désignation

- 5 Jeu de raccords vissés
- 6 Joint de bride
- 7 Notice abrégée

- ▶ Vérifier si le contenu de la livraison est au complet et ne présente pas d'endommagements.

5.3 Installation sanitaire



Il est possible de monter le filtre dans une conduite d'eau horizontale ou verticale.

5.3.1 Préparer la conduite

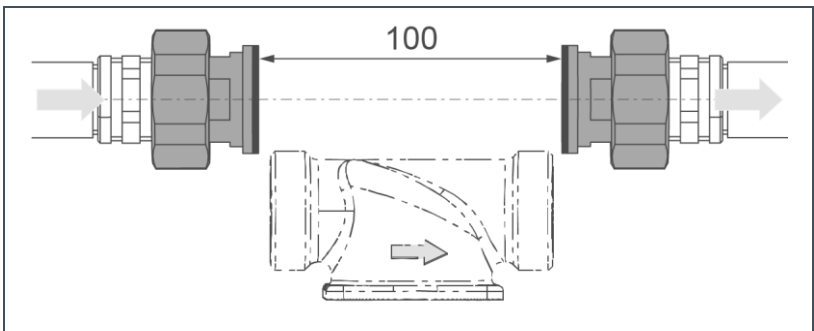

- ▶ Installer le raccord vissé pour compteur d'eau dans la conduite.
- » L'écart entre les deux joints doit être de 100 mm.

5.3.2 Montage de la bride de raccordement

- ▶ Contrôler le sens de débit local.

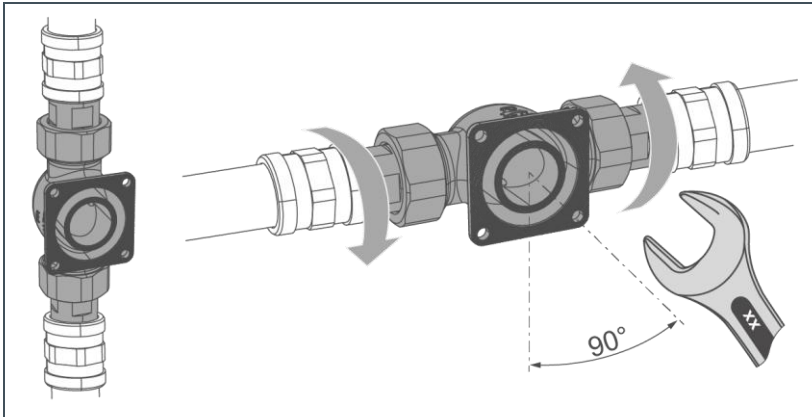

1. Tourner la bride de raccordement dans la position correspondant au sens de débit (voir indication sur la bride de raccordement).
 - » La flèche doit correspondre au sens de débit de l'eau.
2. Vissez fermement la bride de raccordement avec les écrous-raccords.

5.3.3 Montage du filtre



Ne pas graisser le joint de bride. Un joint de bride graissé peut provoquer une perte de l'étanchéité et des dysfonctionnements.

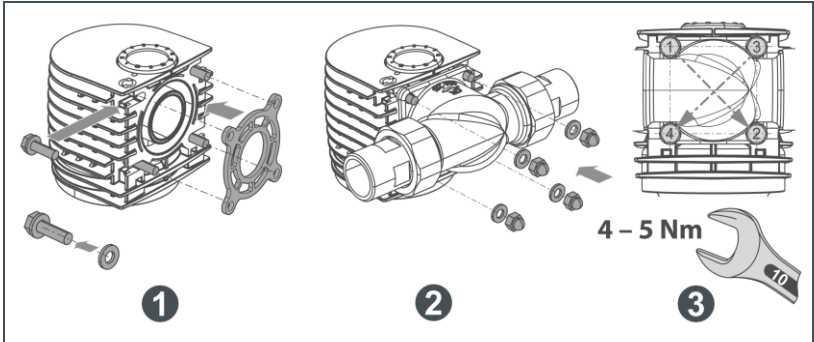

1. Placez les vis à tête hexagonale avec les rondelles dans les évidements de la tête du filtre.
2. Insérez le joint de bride.
3. Visser le filtre sur la bride de raccordement.
Serrer les 4 écrous en croix à **4 – 5 Nm**.

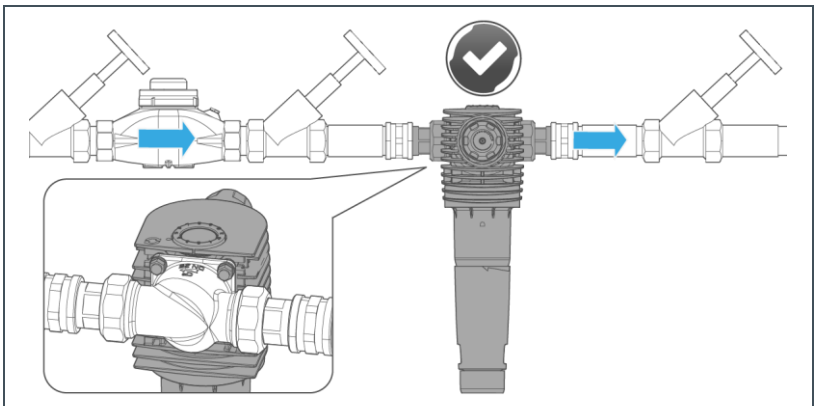

» Le filtre est monté.

5.3.4 Raccordement du rétrolavage



Si le montage d'une conduite d'eaux usées n'est pas possible, il est possible de récupérer l'eau de rétrolavage dans un seau ou récipient.



Voir la notice de montage du raccordement à la canalisation (réf. 100105420000).

- ▶ Installez le raccordement à la canalisation (non fourni, voir chapitre 3.4).
- ▶ Montez une conduite d'eaux usées vers la canalisation.

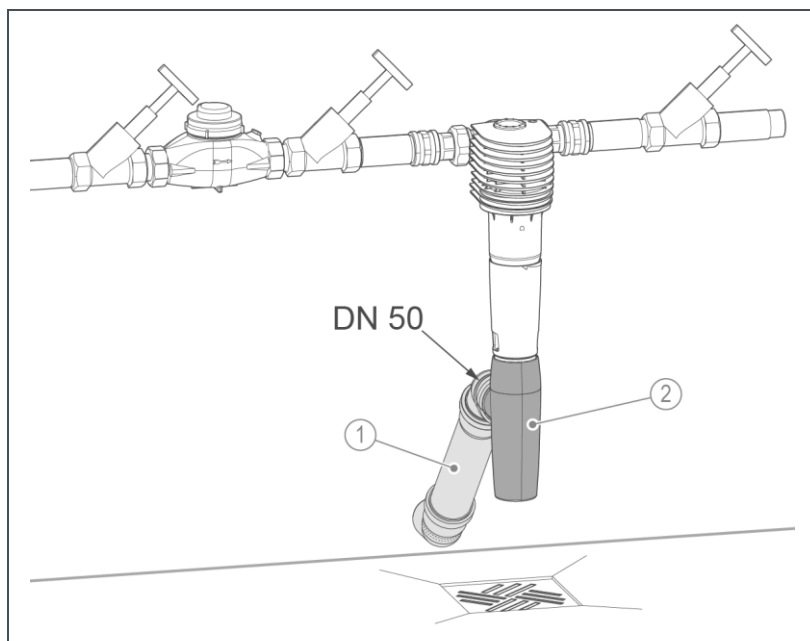

Désignation

- 1 Conduite d'eaux usées (sur site)

Désignation

- 2 Raccordement à la canalisation DN 50 selon DIN EN 1717

6 Mise en service



La première mise en service du produit doit être effectuée uniquement par le service après-vente.

6.1 Contrôle du produit

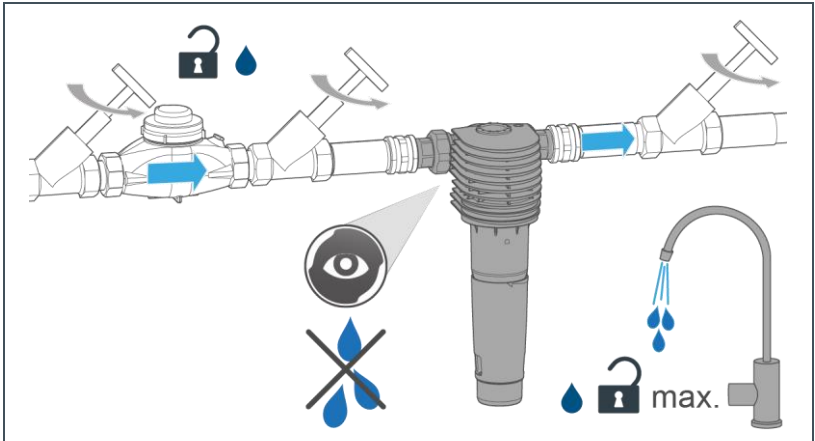

1. Ouvrir les vannes d'arrêt.
2. Ouvrir au maximum le point de prélèvement d'eau le plus proche en aval du filtre.
 - » Le filtre est purgé.
3. Vérifier l'étanchéité du filtre.
4. Consigner la première mise en service dans le manuel de service (voir chapitre 13).
 - » Le filtre est en service.

6.2 Réglage de l'affichage du mois



L'application Grünbeck myProduct vous envoie un message sur le rétrolavage en temps opportun du filtre (voir chapitre 7.1).

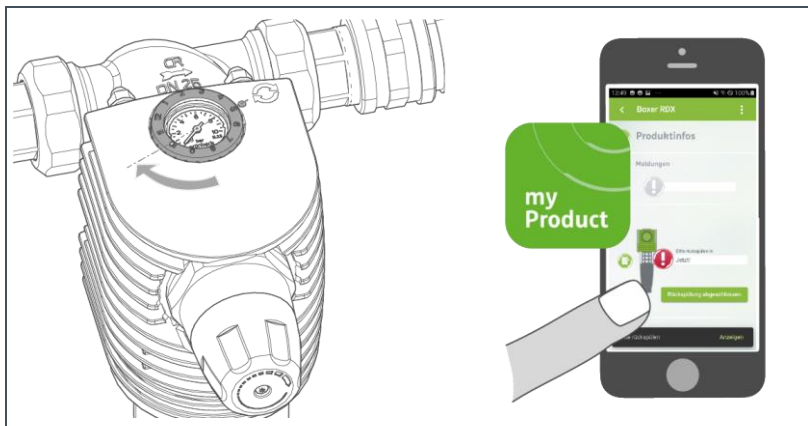

- ▶ Régler le disque de maintenance sur le mois de la prochaine maintenance (ou sur le mois du prochain rétrolavage - au plus tard tous les 6 mois).

6.3 Réglage du réducteur de pression (BOXER RDX)

Le réglage d'usine du réducteur de pression est sur 4 bars.

Vous pouvez modifier cette valeur comme suit :

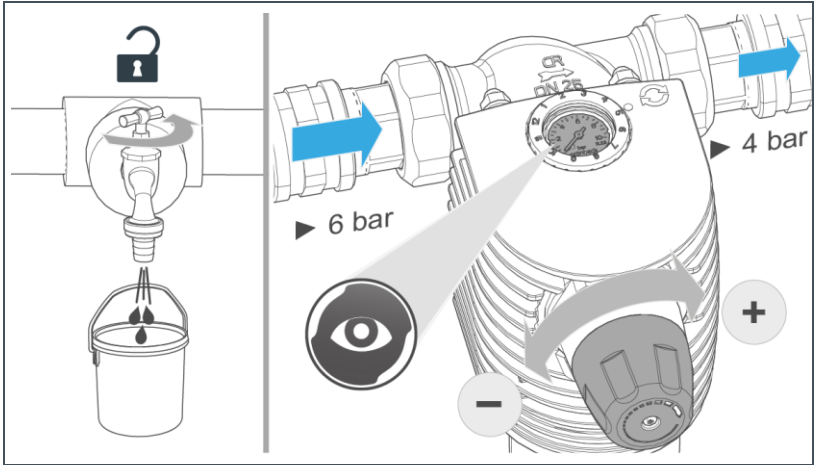

1. Régler la pression aval souhaitée avec le volant du réducteur de pression (tourner vers la droite = augmentation de la pression, tourner vers la gauche = diminution de la pression).
2. Ouvrir puis fermer un point de prélèvement d'eau.
 - » La pression aval se règle.
3. Lire la pression aval effective sur le manomètre.
4. Recommencer les étapes 1 à 3 jusqu'à ce que la pression souhaitée soit atteinte.
 - » La pression aval nécessaire est réglée.



Le réglage de la pression en aval se fait selon DIN EN 806-2.

- ▶ Tenir compte de la pression de service max. admise.

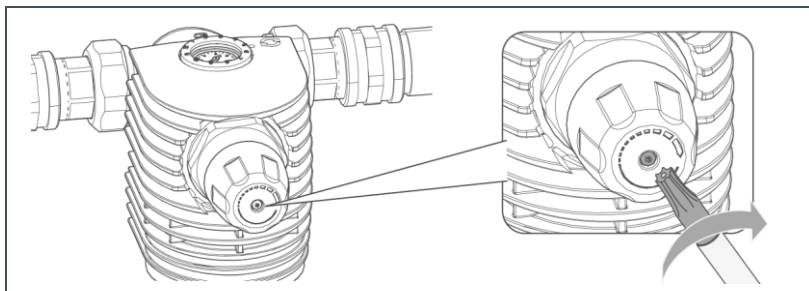

La vis de la cartouche du réducteur de pression peut se détacher.

- ▶ Resserrer la vis si nécessaire et lors de la maintenance annuelle (voir chapitre 8.4.2).

6.4 Remise du produit à l'exploitant

- ▶ Expliquez à l'exploitant le fonctionnement du produit.
- ▶ Initier l'exploitant à l'aide de la notice d'utilisation et répondez à ses questions.
- ▶ Attirez l'attention de l'exploitant sur les nécessaires interventions d'inspection et de maintenance.
- ▶ Remettre à l'exploitant tous les documents à conserver.

6.4.1 Mise au rebut de l'emballage

- ▶ Mettre le matériel d'emballage au rebut dès qu'il n'est plus nécessaire (voir chapitre 11.2).

7 Fonctionnement/utilisation

Le fonctionnement du filtre s'effectue automatiquement et n'a pas besoin d'être commandé.

- ▶ Inspecter régulièrement le filtre en service (voir chapitre 8.3).
- ▶ Effectuer régulièrement un rétrolavage (voir chapitre 8.4.1).
- ▶ Rincer le filtre après un arrêt temporaire (voir chapitre 10.1).

7.1 Installation de l'application Grünbeck myProduct



L'application myProduct de Grünbeck vous permet d'enregistrer votre produit.

Vous recevez ainsi un rappel concernant le rétrolavage du filtre ainsi que des informations supplémentaires sur votre produit.

- ▶ Téléchargez l'application myProduct de Grünbeck et installez-la sur votre appareil mobile.

8 Entretien

L'entretien comprend le nettoyage, l'inspection et la maintenance du produit.



La responsabilité de l'inspection et de la maintenance est soumise aux exigences locales et nationales. L'exploitant est responsable du respect des travaux d'entretien prescrits.



Si vous signez un contrat d'entretien, vous aurez l'assurance que les travaux de maintenance seront effectués en temps voulu.

- ▶ Utilisez uniquement des pièces de rechange et pièces d'usure originales de la société Grünbeck.

8.1 Nettoyage

REMARQUE

Ne pas nettoyer le produit avec des produits de nettoyage contenant de l'alcool/des solvants.

- Ces substances endommagent les composants en matière plastique.
- Cela attaque les surfaces peintes.
- ▶ Utiliser une solution savonneuse douce/de pH neutre.
- ▶ Nettoyer le produit uniquement de l'extérieur.
- ▶ Ne pas utiliser de détergents agressifs ou abrasifs.
- ▶ Essuyer les surfaces avec un chiffon humide.

8.2 Intervalles



Des travaux d'inspection et de maintenance réguliers permettent de reconnaître les défauts à temps et, éventuellement, d'éviter les défaillances du produit.

- ▶ En votre qualité d'exploitant, c'est vous qui définissez quels composants exigent une inspection et une maintenance et à quels intervalles (en fonction de la charge). Ces intervalles obéissent aux données réelles, par ex. : état de l'eau, degré de pollution, influences en provenance de l'environnement, consommation, etc.

Le tableau des intervalles suivant représente les intervalles minimum pour les tâches à effectuer.

Opération	Intervalle	Tâches
Inspection	2 mois	<ul style="list-style-type: none"> • Contrôle visuel/du fonctionnement • Lire la pression (BOXER RDX)
Maintenance	6 mois	<ul style="list-style-type: none"> • Rétrolavage • Contrôle de l'état et de l'étanchéité • Régler le disque de maintenance
	Un fois par an si besoin	<ul style="list-style-type: none"> • Rétrolavage • Vérifier l'état d'usure des joints toriques/joints plats • Vérifier leur bon positionnement
Entretien	5 ans	<ul style="list-style-type: none"> • Recommandation : Remplacer l'élément filtrant, les joints, la vanne de rétrolavage, le groupe de ressorts
	10 ans	<ul style="list-style-type: none"> • Recommandation : Remplacement de la cloche de filtre

8.3 Inspection

En qualité d'exploitant, vous pouvez procéder vous-même aux inspections à effectuer régulièrement.

- ▶ Effectuer une inspection au moins tous les 2 mois de la manière suivante.

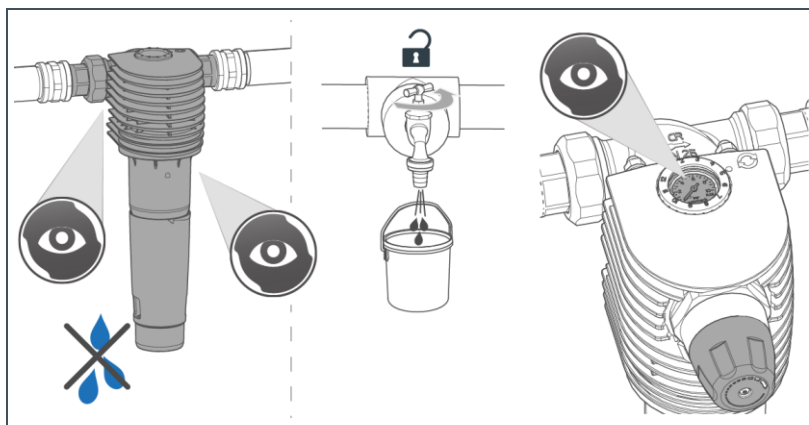

1. Vérifier l'étanchéité et le fonctionnement de l'installation.
 2. Lire la pression au repos (débit nul) pour BOXER RDX.
 3. Ouvrir entièrement un point de prélèvement d'eau (créer un débit max.) et relever la pression d'écoulement.
- ▶ Effectuer un rétrolavage si l'encrassement de l'élément filtrant augmente et/ou si la pression de l'eau baisse dans le réseau de conduites.

8.4 Maintenance

Pour garantir à long terme le parfait fonctionnement du produit, il y a lieu d'effectuer certains travaux réguliers. La norme DIN EN 806-5 recommande des interventions de maintenance régulières pour assurer un fonctionnement sans défaut et hygiénique du produit.



AVERTISSEMENT

Rétrolavage irrégulier du filtre

- Danger pour la santé en raison de la pollution de l'eau potable
- ▶ Respecter les intervalles d'inspection et de rétrolavage du filtre.

8.4.1 Maintenance semestrielle

Pour effectuer la maintenance semestrielle, procéder comme suit :

8.4.1.1 Rétrolaver le filtre



De l'eau pure filtrée reste disponible pendant le rétrolavage.
Nous recommandons de répéter 3 fois le rétrolavage.

- Si l'installation est sans raccordement à la canalisation, placer un seau de 10 l sous le filtre.

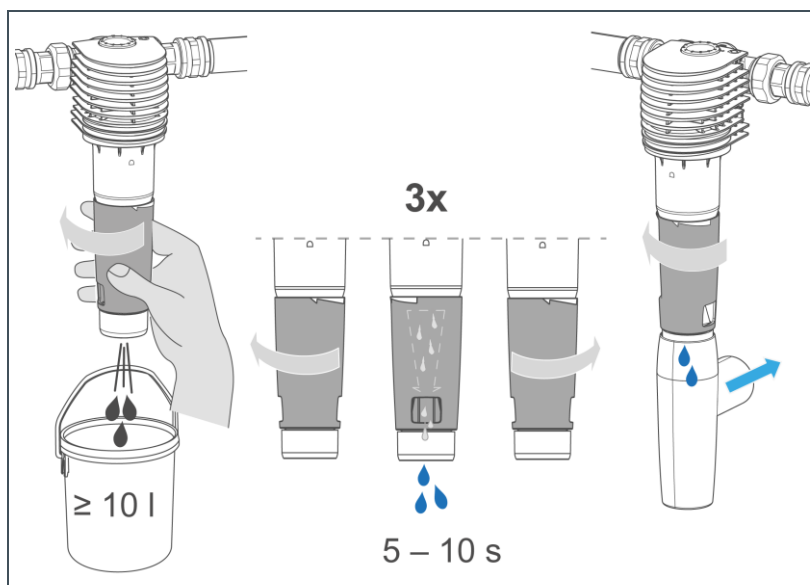

1. Tourner le volant de rétro-lavage dans le sens de la flèche vers la gauche jusqu'en butée (ne pas tourner la cloche de filtre).
2. Maintenir le volant de rétro-lavage dans cette position pendant 5 à 10 secondes.
3. Tourner le volant de rétro-lavage vers la droite en position de départ jusqu'à ce que le clic soit audible.
4. Régler la date de la prochaine maintenance (voir chapitre 6.2).

8.4.2 Maintenance annuelle si besoin

En cas de détection d'une fuite ou d'un dysfonctionnement, effectuer un contrôle d'usure en complément de la maintenance semestrielle :

- Fermer les vannes d'arrêt à l'entrée et à la sortie.

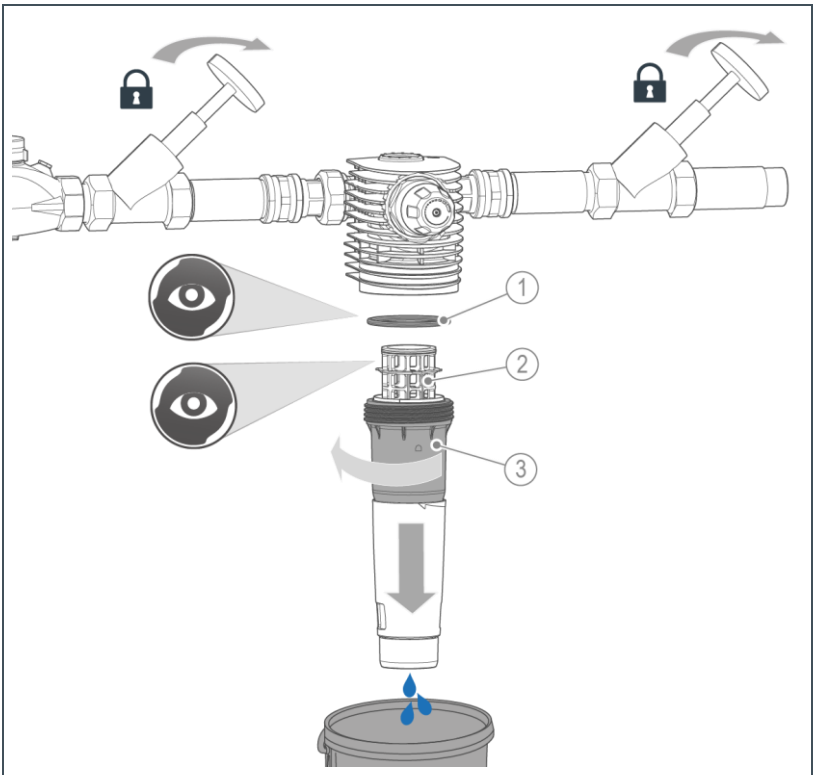

Désignation

- 1 Joint torique cloche de filtre
- 2 Élément filtrant

Désignation

- 3 Cloche de filtre

- ▶ Démonter le raccordement à la canalisation (si présent).
- ▶ Effectuer un rétrolavage pour réduire la pression de l'eau dans le filtre et dans la conduite d'eau.

1. Dévisser la cloche de filtre.
2. Contrôler l'état d'usure des joints toriques et des joints plats.
3. Contrôler la bonne fixation du filtre dans la conduite.

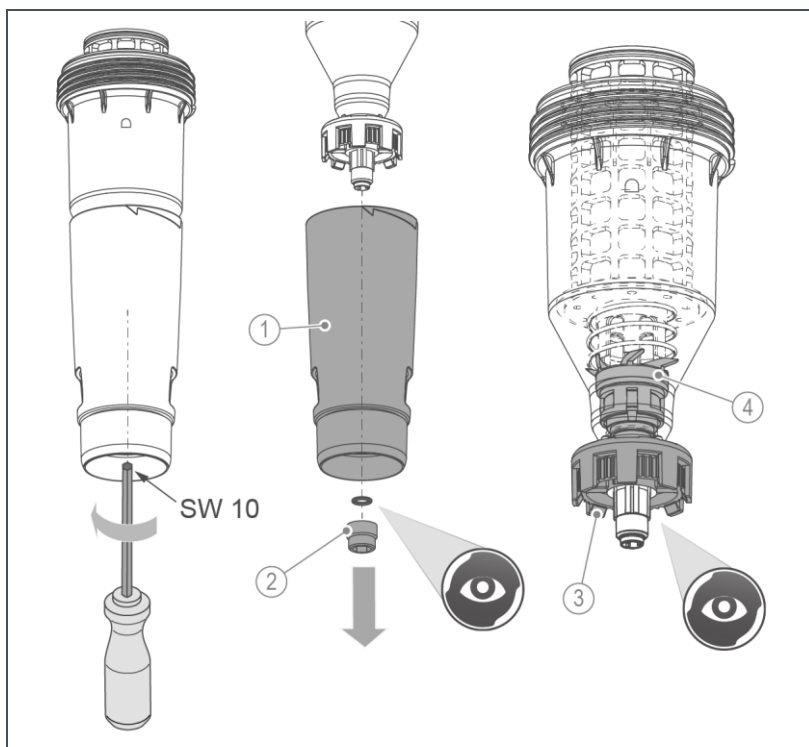

Désignation

- 1 Volant de rétrolavage
- 2 Écrou de fixation avec joint
- 3 Groupe de ressorts

Désignation

- 4 Vanne de rétrolavage avec joints

4. Démonter le volant de rétrolavage.
 5. Vérifier si le groupe de ressorts et la vanne de rétrolavage fonctionnent aisément et ne sont pas endommagés.
 6. Contrôler l'état d'endommagement et d'encrassement de l'élément de filtre.
 7. Remplacer les composants usés si nécessaire (voir chapitre 8.6).
- Monter le filtre et remettre l'installation en service (voir chapitre 6).

8.5 Pièces de rechange

Une vue d'ensemble des pièces de rechange est disponible dans le catalogue des pièces de rechange à l'adresse www.grünbeck.com. Les pièces de rechange sont disponibles auprès de la représentation Grünbeck compétente pour votre région.

8.6 Pièces d'usure



Le remplacement des pièces d'usure doit être effectué uniquement par un personnel qualifié.

Les pièces d'usure sont référencées ci-dessous :

- Joints (joints toriques)
(Jeu de joints pour cloche de filtre et support textile, réf. 101625e)
- Élément filtrant
- Vanne de rétrolavage

- ▶ Faites remplacer les joints en cas de fuites, de dommages ou de déformations.

8.6.1 Intervalle de remplacement recommandé

- 5 ans pour l'élément filtrant y compris le joint, le joint torique de la cloche filtrante, la vanne de rétrolavage y compris les joints, le groupe de ressorts
- 10 ans pour cloche de filtre
- Faites remplacer les composants défectueux ou usés.

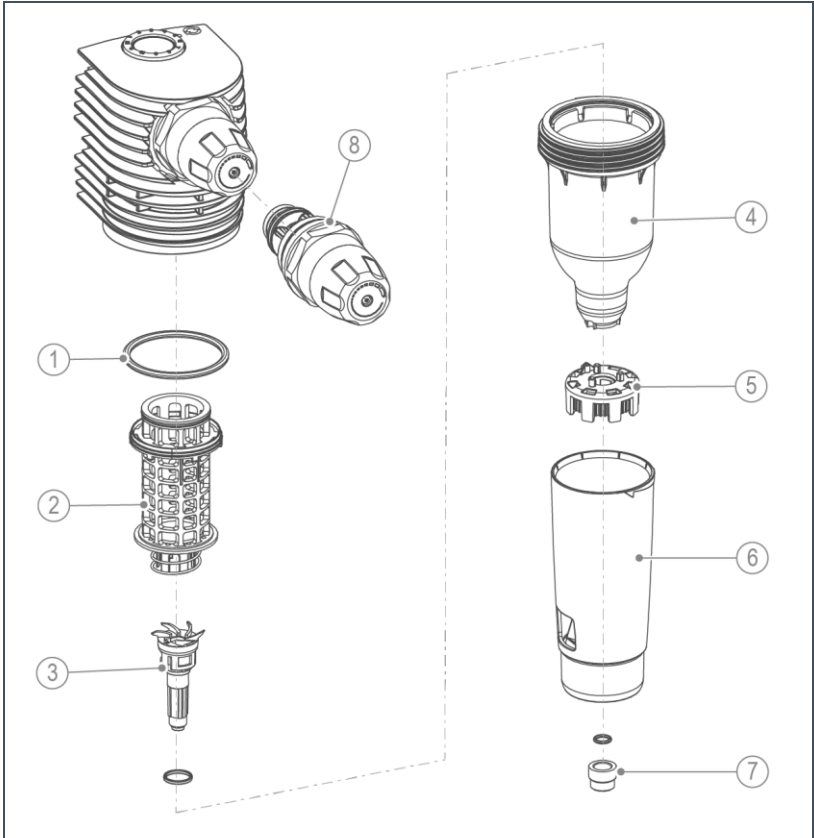

Désignation

- 1 Joint torique cloche de filtre
- 2 Élément filtrant
- 3 Vanne de rétrolavage avec joints
- 4 Cloche de filtre

Désignation

- 5 Groupe de ressorts
- 6 Volant de rétrolavage
- 7 Écrou de fixation avec joint
- 8 Cartouche du réducteur de pression

Outils nécessaires

Réf.

Clé à sangle (pour le démontage de la cloche de filtre)

105 805

Clé à pipe pour conduite (pour cartouche du réducteur de pression)

104 805

Clé Allen de 10 (pour écrou de fixation)

9 Défaut



AVERTISSEMENT

Eau potable contaminée par stagnation

- Maladies infectieuses
- ▶ Faire procéder immédiatement à la réparation des défauts.

9.1 Observations

Observation	Légende	Remède
La pression de l'eau est trop faible au point de prélèvement (chute de pression trop importante)	Les vannes d'arrêt ne sont pas entièrement ouvertes	▶ Ouvrir entièrement les vannes d'arrêt
	L'élément filtrant est sale	▶ Réalisation d'un rétro-lavage
	Le réducteur de pression n'est pas réglé correctement ou est défectueux.	▶ Faire contrôler, régler ou remplacer le réducteur de pression par le service clientèle
Altération du goût de l'eau traitée	Période trop longue de non-utilisation (arrêt)	▶ Prélever de l'eau pendant quelques minutes ▶ Réalisation d'un rétro-lavage
	Particules solides dans l'eau filtrée	Débit trop important à travers le filtre
Élément filtrant endommagé ou pas monté correctement		▶ Faire remplacer l'élément filtrant par le service après-vente

Observation	Légende	Remède
Perte d'eau du système (fuite)	Point de raccord défectueux	<ul style="list-style-type: none"> ▶ Vérifier si les joints et les joints toriques sont déformés ou usés ▶ Contrôler le bon état de la tête de filtre ▶ Contrôler le bon état de la bride de raccordement ▶ Faire remplacer les composants non étanches par un personnel qualifié



S'il n'est pas possible d'éliminer un défaut, d'autres mesures peuvent être mises en œuvre par le service clientèle.

- ▶ Contacter le service clientèle (données de contact, voir face intérieure de la page de garde).

10 Mise hors service

Il n'est pas nécessaire de mettre votre produit hors service.



En cas d'absence prolongée, comme des congés par exemple, des mesures d'hygiène selon VDI 3810-2 et VDI 6023-2 sont nécessaires, afin de respecter l'hygiène de l'eau potable après l'arrêt.

10.1 Mise à l'arrêt temporaire

- ▶ Effectuer les tâches suivantes si l'installation d'eau potable n'a pas été utilisée de manière prolongée :

Après un arrêt ≤ 4 semaines

- ▶ Ouvrir un point de prélèvement d'eau, rincer entièrement le filtre et la conduite.

Après un arrêt > 4 semaines

1. Effectuer un rétrolavage (voir chapitre 8.4.1).
2. Ouvrir un point de prélèvement d'eau, rincer entièrement le filtre et la conduite.

11 Démontage et mise au rebut

11.1 Démontage



Les activités décrites ici ont une influence sur l'installation d'eau potable.

- ▶ Confier ces tâches exclusivement à des personnels qualifiés.
1. Fermer les vannes d'arrêt en amont et en aval du filtre.
 2. Ouvrir un point de prélèvement d'eau et attendre quelques secondes.
 - » La pression présente dans le filtre et le réseau de tuyauterie est évacuée.
 3. Fermer le point de prélèvement d'eau.
 4. Effectuer un rétrolavage.
 5. Démonter le filtre hors de la conduite.
 6. Comblér la lacune dans votre installation d'eau potable, par ex. avec un adaptateur.

11.2 Mise au rebut

- ▶ Respectez les prescriptions nationales en vigueur.

Emballage

REMARQUE

Danger pour l'environnement du fait d'une mise au rebut incorrecte

- Les matériaux de l'emballage sont des matières premières de grande valeur et peuvent souvent être réutilisés.
- Une mise au rebut incorrecte peut entraîner des dangers pour l'environnement.
- ▶ Mettre les emballages au rebut dans le respect de l'environnement.
- ▶ Respecter les prescriptions de mise au rebut en vigueur localement.
- ▶ Si besoin, mandater une entreprise spécialisée pour la mise au rebut.

Produit

- ▶ Informez-vous des dispositions locales en matière de collecte et de tri des produits électriques et électroniques.
- ▶ Utiliser les centres de collecte disponibles pour la mise au rebut de votre produit.
- ▶ Si votre produit contient des piles ou des accus, les mettre au rebut séparément de votre produit



Vous trouverez plus d'informations sur la reprise et la mise au rebut sur le site www.gruenbeck.com

12 Caractéristiques techniques

12.1 BOXER RX

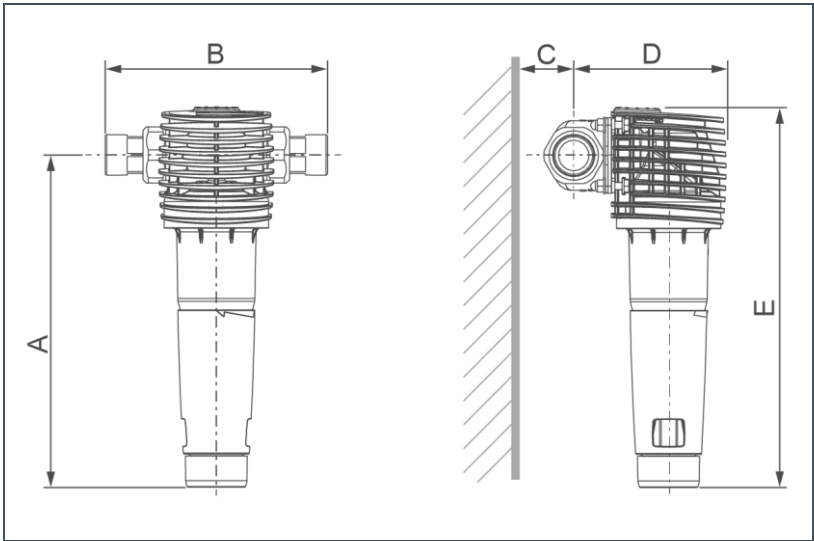

Dimensions et poids			BOXER RX		
Diamètre nominal de raccordement			DN 20	DN 25	DN 32
Dimension de raccord			¾"	1"	1¼"
Raccord à la canalisation			DN 50		
A	Hauteur de montage jusqu'au milieu du raccord	mm	270		
B	Longueur de montage avec/sans raccords vissés	mm	185/100	182/100	191/100
C	Distance au mur	mm	≥ 60		
D	Profondeur de montage jusqu'au milieu du raccord	mm	115	120	125
E	Hauteur totale	mm	310		
	Poids à vide	kg	~ 1,7	~ 1,9	~ 2,2

Données de performance		¾"	1"	1¼"
Débit nominal pour Δp 0,2 (0,5) bar	m ³ /h	2,9 (4,7)	3,8 (5,9)	4,2 (6,7)
Valeur K_V	m ³ /h	6,7	8,4	9,6
Finesse du filtre	µm	100		
Largeur de maille sup./inf.	µm	120/80		
Pression de service	bar	2 – 16		
Pression nominale		PN 16		
Caractéristiques générales		¾"	1"	1¼"
Débit nominal du rétrolavage pour une pression en amont de 4 bar	l	~ 4		
Température de l'eau	°C	5 – 30		
Température ambiante	°C	5 – 40		
Numéro d'enregistrement DVGW		NW-9301DL0161		
Numéro d'enregistrement ÜA <i>Service du gouvernement du Land de Vienne – Ville de Vienne</i>		R-15.2.3-21-17496		
Réf.		101 510	101 515	101 520

12.2 Courbes de perte de pression BOXER RX

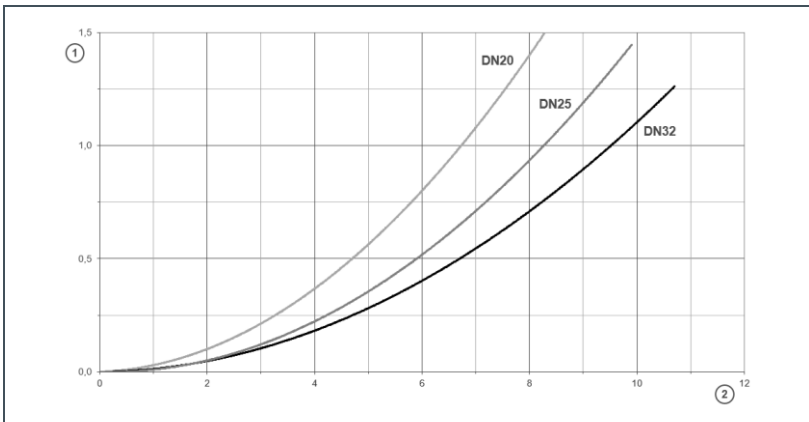

Désignation

1 Perte de pression en bar

Désignation

2 Débit en m³/h

12.3 BOXER RDX

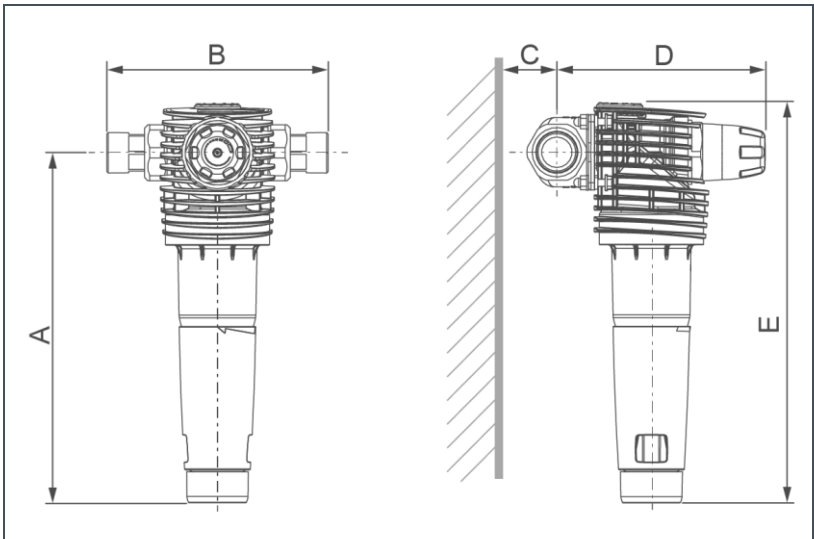

Dimensions et poids		BOXER RDX			
Diamètre nominal de raccordement		DN 20	DN 25	DN 32	
Dimension de raccord		¾"	1"	1¼"	
Raccord à la canalisation		DN 50			
A	Hauteur de montage jusqu'au milieu du raccord	mm	290		
B	Longueur de montage avec/sans raccords vissés	mm	185/100	182/100	191/100
C	Distance au mur	mm	≥ 60		
D	Profondeur de montage jusqu'au milieu du raccord	mm	160	165	170
E	Hauteur totale	mm	330		
	Poids à vide	kg	~ 2,0	~ 2,2	~ 2,5

Données de performance		¾"	1"	1¼"
Débit selon DIN EN 1567	m³/h	2,3	3,6	5,8
Finesse du filtre	µm	100		
Largeur de maille sup./inf.	µm	120/80		
Pression de service	bar	2 – 16		
Pression nominale		PN 16		
Caractéristiques générales		¾"	1"	1¼"
Débit nominal du rétrolavage pour une pression en amont de 4 bar	l	~ 4		
Température de l'eau	°C	5 – 30		
Température ambiante	°C	5 – 40		
Numéro d'enregistrement DVGW		NW-9311DL0166		
Numéro d'enregistrement ÜA <i>Service du gouvernement du Land de Vienne – Ville de Vienne</i>		R-15.2.3-21-17496		
Réf.		101 525	101 530	101 535

13 Manuel de service



- Documenter la première mise en service et tous les travaux de maintenance.

Filtre à rétrolavage BOXER _____

Numéro de série : _____

13.1 Protocole de mise en service

Client		
Nom		
Adresse		
Installation/accessoires		
Raccordement à la canalisation selon DIN EN 1717	<input type="checkbox"/> oui	<input type="checkbox"/> non
Présence d'un écoulement au sol	<input type="checkbox"/> oui	<input type="checkbox"/> non
Dispositif de sécurité	<input type="checkbox"/> oui	<input type="checkbox"/> non
Valeurs de service		
Pression de l'eau brute en entrée	bar	
Pression de l'eau sortie d'eau	bar	
Relevé du compteur d'eau domestique	m ³	
Mise en service		
Société		
Technicien du S.A.V.		
Certificat de temps de travail (n°)		
Date/signature		

Grünbeck AG
Josef-Grünbeck-Str. 1
D-89420 Hoechstädt
Germany

 +49 (0)9074 41-0

 +49 (0)9074 41-100

info@gruenbeck.com
www.gruenbeck.com



Pour plus d'informations,
voir www.gruenbeck.com